

Operator's Manual

Grattis på ditt köp av VOCE fristående automat från Crane Merchandising Systems

VOCE



Följande symbol används i den här Operators Manual:



Säkerheten först! Ta hand, risk för personskada.

Crane Merchandising Systems tar inget ansvar för skador på utrustningen genom feltolkningar eller missbruk av informationen i denna handbok.

© Copyright 2012 Crane Merchandising Systems

Introduktion

Denna handbok ger dig vägledning om installation, daglig drift och enkelt underhåll av din VOCE fristående automat. Crane Merchandising Systems rekommenderar alltid att en utbildad tekniker tjänst dess utrustning.

Crane Merchandising Systems is committed to continuous product improvement. This means that the information within this document, although correct at time of publication, is for guidance only and may be subject to change without prior notice.

Important Safeguards

Always follow these basic safety precautions when operating or maintaining your machine:

1. Ensure that you and anyone who will operate or maintain your machine have this manual available for quick and easy reference, and read all instructions carefully before commencing work.
2. **Beware of Electricity.** Certain maintenance operations require your machine to remain connected and switched on. Only trained personnel should carry out these routines, and independently of all other operations. Observation of safe working practices in accordance with current regulations is necessary at all times.



Viktig! Om inget annat anges, alltid koppla bort maskinen från elnätet innan arbetet påbörjas.

3. Använd inte maskinen om någon del är skadad tills en servicetekniker har genomfört nödvändiga reparationer och sett till att det är säkert.
4. Låt din maskin svalna innan du hanterar eller flytta.
5. Sänk aldrig maskinen i vatten eller annan vätska och aldrig rengöra den med en vattenstråle.
6. Om maskinen skulle frysa, ringa en servicetekniker att kontrollera det innan du slår på.

7. Se till att du är bekant med den senaste hälsa och säkerhet på arbetsplatsen och el på arbetet Regulations.



Viktig! Denna apparat är inte avsedd att användas av personer (inklusive barn och sjuka) med nedsatt fysisk eller mental förmåga eller brist på erfarenhet och kunskap, såvida de inte har fått handledning eller instruktioner om användningen av apparaten av en person som är ansvarig för deras säkerhet. Barn ska hållas under uppsikt så att de inte leker med apparaten

Din VOCE Maskinen är endast för inomhusbruk och eftersom det är en dryckesmaskin, bör placeras i en ren och hygienisk yta.

Avsnitt 1 - Machine Specification

1.1 Yttre Funktioner

Nyckel:

- | | |
|----------------------|------------------------|
| 1 Övre Grafisk Panel | 7 LCD skärm |
| 2 Urvalsdekaler | 8 valknapp |
| 3 dörrlås | 9 Coin Return Button |
| 4 SureVend™ Sensor | 10 Mynt Entry |
| 5 sparkplåten | 11 Myntretur |
| 6 Justerbar fot | 12 Lower Grafisk Panel |

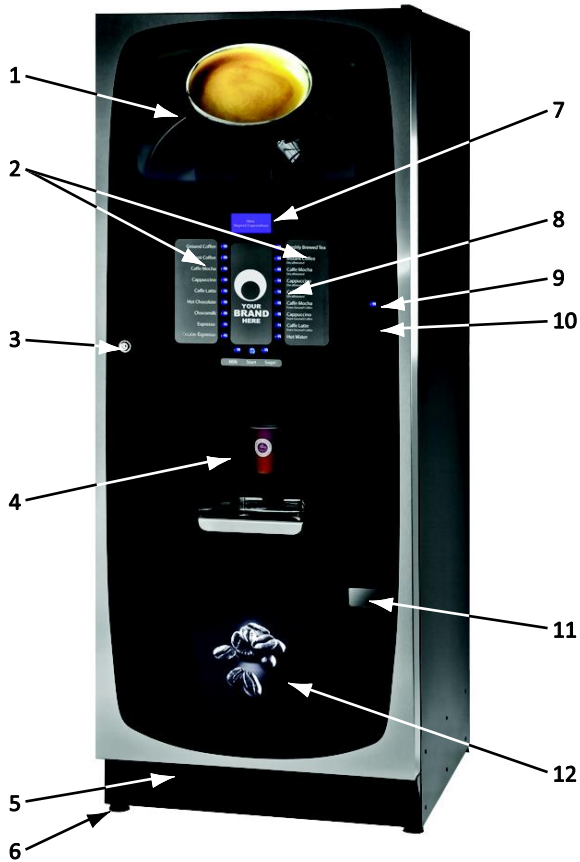

1.2 Interna funktioner

Nyckel:

- | | |
|---------------------------|-------------------------|
| En huvudströmbrytare | 8 Sparkplåt |
| 2 spruthuvud | 9 tjänsten knappsats |
| 3 Oltre Brewer (kaffe) | 10 Cup Turret |
| 4 Oltre Brewer (Te) | 11 Dörr Låsmekanism |
| 5 Blandnings Station | 12 Cup catcher |
| 6 Brewer Avfallsbehållare | 13 Surevend Sensor |
| 7 Avfall Bucket | 14 droppfångare Bracket |

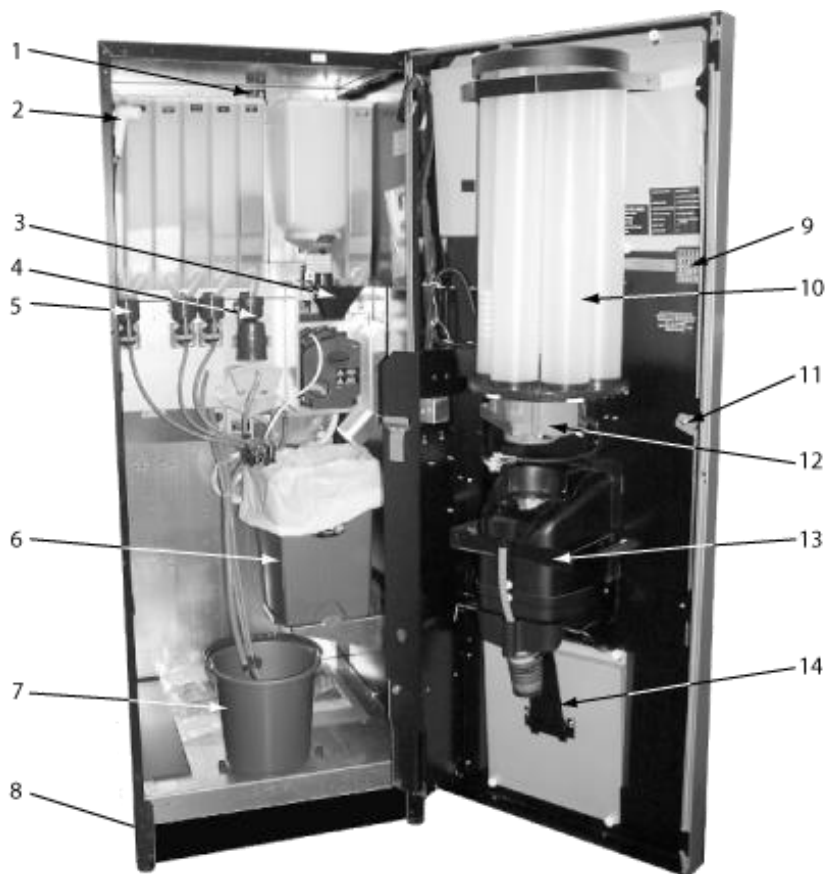

Avsnitt 2 - Installation (Teknikerns ordningen)



Viktig! Det är viktigt att den personal som ansvarar för installation och service maskinen förstå följande:

1. Installation och driftsättning av maskinen får endast utföras av utbildad och auktoriserad servicetekniker.
2. Allt vatten och elektriska tjänster måste vara korrekt och säkert anslutna.
3. Alla luckor måste bytas korrekt och säkert och din maskin kvar i ett säkert tillstånd.

2.1 Lokalisering Maskinen

1. Maskinen är endast avsedd för inomhusbruk. Vi rekommenderar att den ligger i ett område med en omgivningstemperatur ej under 10 ° C och högst 30 ° C. Maskinen ska placeras nära lämplig vatten- och elektriska tjänster som beskrivs nedan.
2. Innan Placera maskinen på sin slutliga plats, se till att det finns tillräcklig tillgång utrymme via passager, trappor, hissar, etc.
3. Att säkerställa tillräcklig ventilation, 100 - 150 mm - måste (4 6 inches) spelrum medges mellan baksidan av skåpet och väggen.
4. Öppna dörren med hjälp av nyckeln. Ta transit packning och monteringsatts. Kontrollera om synliga tecken på skador som kan ha uppstått under transporten. Om maskinen är skadad eller delar saknas, måste du kontakta leverantören direkt.
5. Nivå maskinen i både framifrån och bakåt och sida till sida plan genom att justera fötterna. Se till att dörren öppnas och stängs enkelt och låset fungerar korrekt.

2.2 Anslutning av vattenförsörjning

1. **Maskinen ska ligga inom 1 meter av en dricksvattenförsörjningen från en stigande huvud, avslutande med en WRC godkänd 15mm kompressions stop-kran.**

NB Vattenförsörjningen ska följa både Statutory Instrument No.1147 "Vatten, England och Wales", och vattentillförseln (Water Quality) Regulations 1989. Vattentrycket vid hållplatsen-tap måste vara inom gränserna 2-6 bar (200 kPa - 600 kPa).

2. **Färskbrygg och B2C Machines:** Om VOCE maskinen är utrustad med en Oltre bryggeri eller CoEx® B2C bryggeri, då måste det vara ansluten till vattenförsörjningen via ett vattenfilter. Detta filter måste vara av livsmedelskvalitet och kunna ta bort temporär hårdhet (skala), tungmetaller (bly, koppar, järn och kadmium), klor och något organiskt föroreningar / missfärgning.

Kranvaruexponeringssystem rekommendera och förse Brita AquaQuell vattenfilter.

it's clear from the taste



Varning! Om Färskbrygg eller B2C maskinen är ansluten till en vattenförsörjning och användas utan ett vattenfilter som anges ovan, kommer garantin ogiltig.

3. Anslut flexi-slangen som medföljer maskinen till kranen se till att tätningen är korrekt monterad. Spola vattentillförseln innan ansluter maskinen.

NB When connecting your machine to a water supply always use a new flexi-hose (such as the one supplied). Never re-use an existing hose.

4. Connect the hose to the inlet valve located on the rear of your machine. Ensure that the seal is correctly fitted. Ensure that all water supply fittings are tight.
5. Turn on the water supply at the stop tap and check for leaks. Prime the water filter (where fitted) following the instructions supplied by the filter manufacturer.

2.3 Connecting the Electrical Supply



Safety First!

The electrical safety of this appliance can only be guaranteed if it is correctly and efficiently earthed, in compliance with National and European regulations on electrical safety. Always ensure that the earthing is efficient. If you have any doubts, contact a qualified technician to check the system.

Tillverkaren fränsäger sig allt ansvar för skador till följd av ett system som inte har jordad. Under inga omständigheter bör jordas bara vattenledningen.

Apparaten måste anslutas till elnätet skyddas av ett certifierat säkerhetsbrytare (dubbel pole) med en kapacitet lämplig för ansökan och i enlighet med nationella och europeiska bestämmelser om elsäkerhet.

Apparaten måste anslutas till ett 230 Volt 50 Hz 13 amp smält byte uttag, installeras i den senaste utgåvan av IEE föreskrifter, med hjälp av en 3 pin BS godkänd 13 amp smält plugg för Storbritannien och i enlighet med nationella och europeiska bestämmelser om elsäkerhet i andra länder

Viktig: Om några interna säkringar skadas eller misslyckas på något sätt de måste ersättas av en speciell säkring tillgänglig från tillverkaren citera informationen skriven på etiketten intill den aktuella säkringshållare.

Viktig: Om nätkabeln skadas på något sätt måste den ersättas av en speciell ledning tillgänglig från tillverkaren.

2,4 Idrifttagning

En utbildad installatör ska utföra följande procedur innan maskinen kan användas för första gången. Se till att de elektriska och vattentjänster till maskinen är korrekt anslutna. Kontrollera tätheten i vattenförsörjningen.

1. Öppna dörren på din maskin.
2. Se till att avfallet hinken är korrekt monterad. Klipp nivådetektorn och överfyllningsrör korrekt på kanten av skopan.

- Cup torn. Ta av locket och fyll rören med rätt storlek koppar för typ cup catcher monteras på din maskin. Medge kopparna att falla in i rören direkt ur förpackningen. Rör INTE kopparna med händerna.

Viktig: Fyll inte rör direkt ovanför koppen utportioneringsläget. Tillåta koppen revolvermotorn att rotera en fullt rör till koppen utportioneringsläget när maskinen startas upp. Roterande koppen tornet hand skadar mekanismen.

Notera: Om du fyller pappersmuggar, först inspektera varje förpackning för skador på skålkanterna. Skadade koppar får inte användas.

- Slå på maskinen med huvudströmbrytaren på baksidan. Koppen revolvermekanismen indexerar de första tillgängliga kopparna till utportioneringsläget och släppa koppen stacken i koppen droppmekanism. Fyll återstående tom kopp stack med koppar och ersätta locket.

- Alla modeller:** ventil vatteninloppet öppnas och uppvärmningstanken kommer att börja fylla. Som de vatten heat, se till att inget vatten flödar över från uppvärmningstanken bräddavlopp in i avfallshinken. När maskinen slagits på, kommer LCD visa meddelandet som visas bredvid. Kontrollera systemets täthet.



Sorry Out Of Service
Low Water

Notera! Maskinen har en säkerhets cut-out som endast kommer att tillåta värm tank för att fylla i högst två minuter. Om efter uppstart värmaren tanken inte har fyllts inom denna tid, bör stängas elnätet och slå på den igen för att återställa värmaren tank time-out.



Sorry Out Of Service
Water Tank Heating

Efter ovanstående meddelandet "Sorry Out of Service Vattentank Värme" meddelande visas.

- B2C modeller:** När maskinen startas upp, kommer LCD visar initiering meddelandet. När maskinen initierar en liten mängd vatten pumpas genom systemet och matas ut i avfallshinken.
- Innan du använder B2C maskinen för första gången är det nödvändigt att rensa vattnet för att säkerställa något vatten kvar i systemet under transport rensas. När maskinen går in i standby knapptryckning 9 på service knappsats monterad innanför dörren. Maskinen kommer att pumpa cirka 400 ml vatten genom systemet släpps ut i avfallshinken.

Viktigt: Om maskinen inte fylla på rätt sätt eller läcka, stänga av kranen och strömmen till maskinen innan undersöka felet.

- Kontrollera LCD-displayen på framsidan av maskinen för att se till att vattnet har värms till rätt temperatur och att maskinen är i standbyläge.

En maskin inställd på fri vend läget växlar meddelandena:



NB Meddelanden som visas i standby-läge ändras beroende på den monetära enhet monterad och hur maskinen är inställd under programmeringen.

9. **Alla modeller:** Roterä lösliga / färskbrygg ingrediens kapseluttag till upprätt läge.

Ta bort varje behållare i tur och ordning och fyll med rätt ingrediensen

LÅT BLI Placera behållaren på golvet eller för mycket med ingrediens.

10. **B2C modeller:** Stäng utloppsspjäll för att täta den friska utlopp bönor behållare innan avlägsnande av kapseln från maskinen.

LÅT BLI Placera behållaren på golvet.

Fyll behållaren med färsk kaffebönor. Kapseln har en kapacitet på ungefär 3,5 kg. Montera locket behållaren och montera behållaren i maskinen och se till att den är korrekt placerad. Öppna utloppsspjäll för att säkerställa korrekt drift.

NB För att bibehålla en optimal dryck kvalitet, Crane Merchandising Systems rekommenderar att böna kapseln fylls dagligen.

11. Tryck på knappen Cup Test (7), belägen i service knappsats på baksidan av dörren och se till att en kopp matas ut rent från koppen drop enheten.
12. Tryck på Park Head knappen (8), belägen i service knappsats på baksidan av dörren och se till att dispenserings flyttas till dess helt utdragna läge. Tryck på knappen igen för att återgå dispenseringshuvudet till rätt läge (homing).
13. **Färskbrygg modeller:** Se till att bryggaren vakt och bryggare avfallsbehållare monteras korrekt. Skjut behållaren i läge direkt under bryggaren.
14. **B2C modeller:** Se till att bryggaren avfallsbehållaren är korrekt monterad under CoEx® bryggeri enhet och te bryggeri enhet (om sådan finns).
15. Med hänvisning till avsnitt 6 & 7 i denna manual, **programmeringsläget och operatörer Program**, använd menyval tillgängliga för att programmera de inställningar som krävs för korrekt maskindrift t.ex. drink priser, avaktivera val, tid och datum etc.
16. Om sådan finns, kontrollera att myntmekanismen och kassalåda fungera korrekt. Fyll myntrören med korrekt mynt. Se till myntreturmekanism fungerar korrekt.
17. Kör maskinen genom dess komplett sortiment av val för att säkerställa att varje vend är korrekt doseras.
18. Stäng skåpdörren. Se till att maskinen är kvar i en ren och säker skick.

2,5 Installera karbonatorn Unit (Där kropps nära)

1. Öppna skåpdörren. Montera tätningen (1), anordnad i installationssatsen, till regulatorn som visas i fotografiet. Anslut regulatorn till gasflaskan.
2. Dra åt låsmuttern. Lyft försiktigt cylindern i maskinen säkerställer att gastillförselröret inte kläms eller blockeras på något sätt.

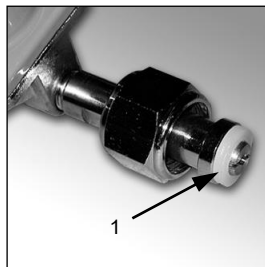

Säkerheten först! Cylindern kan vara tung. Följ alltid korrekta förfarandet vid lyft tunga föremål.

3. Fäst gasflaskan med säkerhetskedjan. Slå på gastillförseln från flaskan och se till att regulatorn (2) indikerar ett gastryck av 35 psi.
4. Placera kolsyra bräddavlopp i avfallshink. Fyll karbonatorn vattenbad med rent kallt vatten tills den börjar rinna ur spillröret.
5. Slå på kolsyraenheten med det kalla Unit switch ligger nära strömförsörjningen.
6. Placera saftbehållare i det nedre högra sidan av skåpet och sätt i dopprören i behållarna som säkerställer att rätt smaker motsvarar de drycker som visas på urvals dekalerna.



7. Prime sirap val färdiga för användning genom att trycka på knappen 13 på service knappsatsen. LCD-skärmen visar skärm motsatsen.

NB Se till att avfallet hinken är tom och på plats innan priming pumparna.

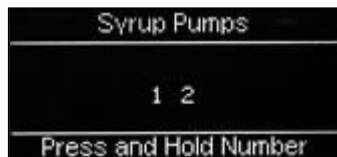

8. Till prime sirap pump 1 genom att hålla knappen 1 på dryck val knappsats tills sirapen framgår av dispenseringshuvudet. Upprepa för sirap pump 2 genom att hålla knappen 2 på dryck val knappsats. Tryck på X (Exit) för att återgå maskinen i standbyläge. Töm avfallshink och ombyggnad till maskinen.
9. Test vend de kolsyrade drycker för att säkerställa korrekt drift av kolsyraenhet. Kontrollera om läckage och se till att maskinen är kvar i en ren och säker skick. Stäng dörren.

NB Om en fortfarande enhet monteras säkerställa att ingrediens timers för sirap drink 1 och 2 är satta till 6 sekunder (rekommenderas).

Avsnitt 3 - Rengöring och påfyllning procedurer

För att bibehålla optimal drycker kvalitet se till att maskinen är rengöras regelbundet följer schemat som beskrivs nedan. Innan du utför den dagliga rengöringen förfarande som beskrivs på följande sidor, är det rekommenderat att du har följande material till hands

- bakterie--POS=TRUNC Cleaner
- De-färgning Agent
- rengöringsdukar
- Pappershandukar
- liten borste
- Två stora skopor
- Engångshandskar
- CoEx® rengöringstabletter (B2C maskiner) - se nedan

Rengöringstabletter - CoEx® Brewer (B2C modeller)

CMS rekommenderar att bryggaren rengöringstabletter som levereras med maskinen används uteslutande för rengöring av CoEx® bryggaren monteras på Você B2C maskiner. Dessa finns tillgängliga från din maskin leverantör i förpackningar om 30 - artikelnummer ZC10598000. Ett detaljerat förfarande för rengöring av denna bryggeri enhet beskrivs i underavsnitt 4,7 CoEx® B2C Brewer Unit.

3.1 Daglig rengöring och fyllningsproceduren

Viktigt: Rengöring och underhåll måste utföras dagligen. Använd proceduren som beskrivs på följande sidor antingen vid slutet av dagen eller i början av dagen innan maskinen är i konstant användning.

3.1.1 ingrediensbehållare - Demontering och Clean

1. Roter uttag kapsel till upprätt läge och ta bort. INTE placera dem på golvet.
2. Rena kanistrar, med särskild hänsyn till området runt utloppen kapseln. Se till butiker torkas ordentligt.

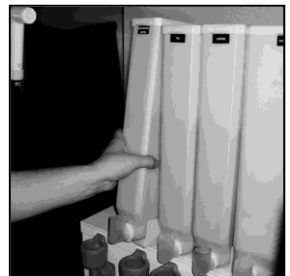

3.1.2 Whipper System

1. Avlägsna dispenseringsröret från blandningsskålen. Roter a ångfällan att rensa extraktet huset och ta bort från blandningssystemet.
2. Ta bort blandningssystemet genom att vrida den gröna låsspaken åt vänster och dra bort blandningssystemet från den bakre plattan.

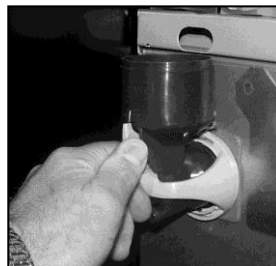

3. Dra av pumphjulet (a) och gummitätningen (b).
4. Rengöra alla av de blandningssystemdelar, inklusive ångan huvar, blandning skålar och dispensera rören grundligt i den utspädda bakteriedödande rengöringslösning. Skölj alla komponenter med rent vatten och torka ordentligt innan återmontering att bearbeta.

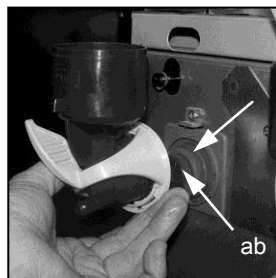

5. Ta bort och rengör extraktet facket (se underavsnitt 3.1.3 Utdrag fack för detaljer).

6. Montera blandningssystemet. Pressa gummitätningen (b) på motoraxeln och säkerställa den trycks fullt hem in i urtaget i basen.
7. Pumphjulet (a) har ett märke på den främre ytan och en motsvarande pip på det omvänt. Linje dessa märken upp med den platta på motoraxeln och klicka på impellern på axeln.

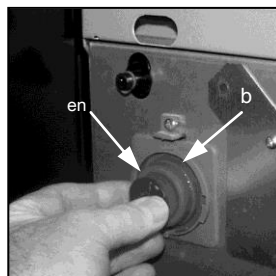

8. Rada upp blandningssystemet till basenheten, se till att den gröna spaken vrids till vänster. Tryck på blandningssystemet hem till basenheten och tryck och vrid på den gröna låsmekanismen åt höger för att låsa på plats.

Säkerställa blandningssystemet är låst säkert i läge.

9. Sätt tillbaka kondensatavledare till blandningssystem, vilket säkerställer att utlopps linjer upp med extraktet huset.



Montera dispenserings rör till blandningssystem.

3.1.3 Extrahera Tray

Ta bort och rengör extraktet facket.

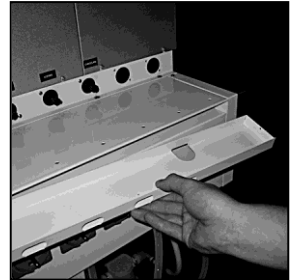

3.1.4 Dispense Head

Trycker fästflikarna (a) på varje sida av dispenseringsblocket och skjut block av dispenseringshuvudet. Rengör dispenserblocket.

Skölj doseringsblocket med rent vatten, torka och ombyggnaden.

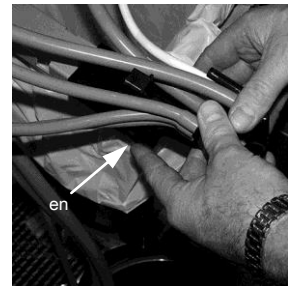

3.1.5 ingrediensbehållare - Fyll och montera

Fyll ingrediensbehållare vid behov.

Viktig: Se till att kapslarna byggs för att korrigera driftstationer.

Varje vecka; Töm och tvätta kapslarna. Torka ordentligt, påfyllning och återmontera i maskinen

3.1.6 Färsk Bean Kapsel - B2C maskiner

Vid behov fylla kapseln. Stänga utloppsspjäll (a) innan du tar kapseln.

Montera behållaren. Öppna utloppsspjäll.

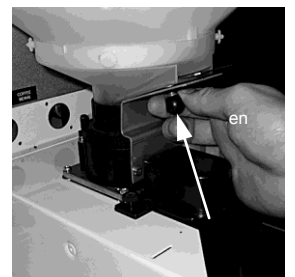

NB För att bibehålla en optimal dryck kvalitet, CMS rekommenderar att bönbehållaren fylls dagligen.

3.1.7 Avfall Bucket & Syrup Containers

Töm och rengör avloppsvatten hinken.

Om sådan finns; kontrollera sirap nivåerna i sockerlag containrar och byt vid behov

Rengöra basen, sidorna och baksidan av maskinen

Montera avloppsvatten skopan i maskinen. Se till att nivådetektorn och överfyllningsrör är korrekt placerade i hinken.



3.1.8 Dispense Area Components

Ta koppen catcher gjutning.

Dra ut de två fjäderbelastade pinnar (a). Ta bort droppskålen anordningen.

Rengör koppen catcher, rör, droppskålen och galler. Skölj och torka.

Tvätta droppskålen och galler ordentligt.

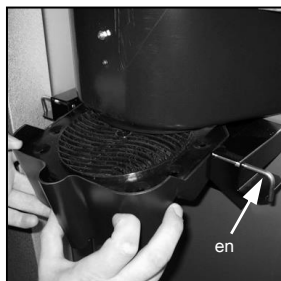

Torka insidan av dörren och fördelningsområdet.

Sätt tillbaka droppskålen, kupa stoppare och koppställ, vilket säkerställer att droppröret från koppen catcher formning är korrekt placerad.

Ta bort och kasta droppfångare cup (b) och ersätt med en ny kopp.

Notera: A 7 / 9oz cup ska användas på alla modeller.

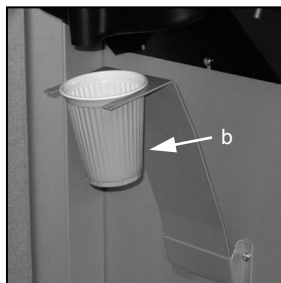

3.1.9 Cup Check

Fyll koppen tornt vid behov.

Medge kopparna att falla in i rören direkt ur förpackningen. Rör INTE kopparna med händerna.

Viktig: Fyll inte rör direkt ovanför koppen utportioneringsläget. Tillåta koppen revolvermotorn att rotera en fullt rör till koppen utportioneringsläget när maskinen startas upp. Roterande koppen tornt hand skadar mekanismen.

Notera: Om pappersmuggar lastas måste varje förpackning koppar först inspekteras för skador på skålkanterna. Skadade koppar får inte användas.

3.1.10 Cash Box

Tomma innehållet från kassa, montera sedan vrida låset för att säkra.

3.1.11 Test

Använda tjänsten tangentbordet ligger i den bakre delen av dörren, gör så här:

1. **tryck på kopp-test knapp (7) och kontrollera att en kopp korrekt ut.**
 2. **tryck på Park Head knapp (8) för att säkerställa att fördelningshuvudet fungerar korrekt och att fördelningsrören är korrekt monterade.**
 3. Placera en lämplig behållare under dispenseringshuvudet och tryck på **Skölj / Flush knapp (3)**. Maskinen kommer att spola systemet. Kontrollera att det inte finns några läckor.
 4. **tryck på Test Vend knapp (6) och med markerings knapparna på framsidan av maskinen, vend en drink för att säkerställa att maskinen fungerar korrekt.**
- tryck på "X" (Exit) för att avsluta meny.

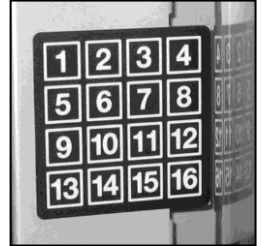

3,2 Oltre Brewer rengöringsprocedur

3.2.1 Daglig rengöring Procedure Viktigt: Rengöring och underhåll

måste fyllas dagligen.

Fyll en rengörings hink med varmt vatten och späd bakteriedödande rengöringsmedel i enlighet med tillverkarens anvisningar.

Öppna dörren på maskinen.

Bryggaren kommer alltid att återgå till sitt helt öppet läge vid slutet av vend cykeln. I den osannolika händelse att bryggaren kammaren är stängd: -

Tryck '2' på service knappsetsen kommer bryggeriet att börja röra sig och kommer att stanna vid det öppna läget. Isär bryggaren såsom illustreras:

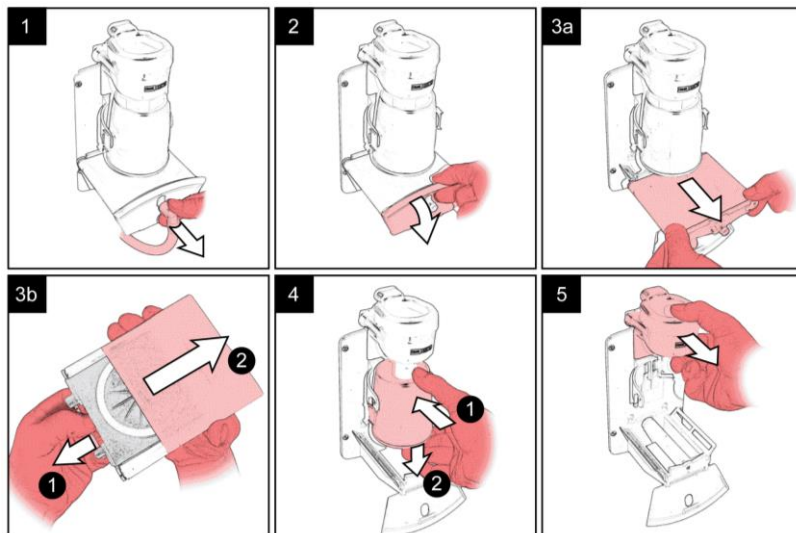

Rengör Oltre bryggaren chassi och monteringsområdet.

Rengör alla Oltre Brewer komponenter.

Skölj alla komponenter med rent vatten, torka sedan återmontera att bearbeta.

3.2.2 Veckostädning Procedure **Viktigt:** Rengöring och underhåll som beskrivs på följande sidor måste utföras

på en

varje vecka grund.

Kontrollera att Oltre bryggaren (s) är i ett öppet läge, om inte så trycker '2' på service knappsatsen kommer bryggeriet röra sig och kommer att stanna vid det öppna läget

Avlägsna bryggarkammaren & filterbältesenheten, sedan ta bort remmen. Rengör alla komponenter med den rekommenderade blandning av de-färglösningen; blöt i 5 till 10 minuter.

Skölj alla delar noga i rent vatten och åter montera in i maskinen.

Tryck på tjänsten knappsats **Brewer Clean knapp (4)** och maskinen kommer att spola bryggaren.

Töm bryggaren avfallsbehållare. Tvätta avfallsbehållaren ordentligt.

OBS! Om funktionen har slagits på när bryggaren avfallsbehållaren töms avfallsräknaren måste återställas. För att återställa avfallsräknaren tryckknapp **12** på service knappsats, två hörbara pip bekräftar att räknaren har återställts till noll.

3.3 CoEx® B2C Brewer Unit

3.3.1 Daglig rengöring Procedure

1. Ta kaffedispenseringsröret från bryggaren uttaget.
Lyft den gröna spaken (a) och dra försiktigt bryggaren enheten ut.

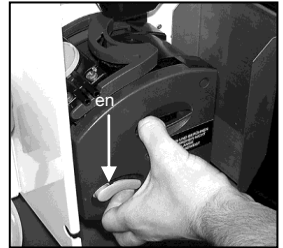

2. Placera CoEx® bryggaren enheten i den utspädda bakteriedödande lösningen och rengör enheten noggrant.



Skölj noga med rent vatten.

3. Avlägsna B2C kafferännan monteringen.

Med en ren, torr pensel rengöra området runt och under kaffedispenseringsuttag.



4. Med en ren och torr pensel torka bort eventuella kafferester.

Montera enheten till maskinen och säkra.

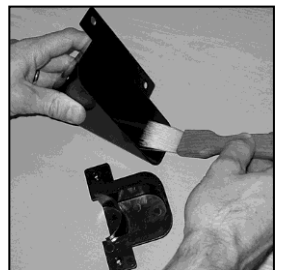

- Sätt tillbaka CoEx® bryggenheten i maskinen. Skjut enheten på plats tills det "klickar" på plats. Montera kaffedispenseringsröret.



3.3.2 Veckorengöringsprocedur

Den VOCE har en rutin rengöringscykel för CoEx® bryggeri med ett varningsmeddelande för att indikera en ren är "Recommended" eller "erfordras". Om "erfordras" meddelande ignoreras B2C och färskbrygg drycker kan inte väljas förrän bryggaren rengörs med användning av följande procedur:



Varning: Säkerställa att en lämplig behållare placeras under utportioneringsläget. Håll händerna borta från dispenseringsområdet medan rengöringscykeln är i drift.

- Tryck och släpp knappen **11** på service knappsatsen och följ instruktionerna på skärmen.

Rengöringstabletter levereras i förpackningar om 30 - CMS art.nr.. ZC10598000.)

- Rengöringscykel varar ca 5 minuter och doserar ungefär 1,8 ltrs vatten genom dispenseringshuvudet.



Säkerheten först! Håll händerna borta från bryggaren mekanismen under rengöringsrutin.

- Efter avslutad LCD visar meddelandet "**Rengöring Cycle Complete**". tryck på **X (Exit)** knappen på dryck val knappsats för att återställa maskinen till standby-läge och sedan slå av strömmen till maskinen i 10 sekunder.

3,4 Brewer Waste Container och Chute - Daily Clean

- Ta bryggaren avfallsbehållaren och töm innehållet. Tryck upp och ta bort avfallsrännan (a).
- Tvätta både behållaren och rännan noggrant och om nödvändigt sanitize användning av den utspädda bakteriedödande lösning.

Skölj i rent vatten och sedan torka både komponenter och återmontera i maskinen.

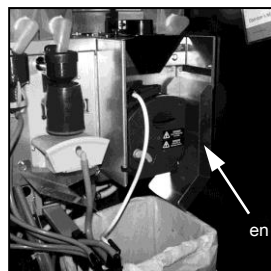

NB Om funktionen har slagits på när bryggaren avfallsbehållaren töms avfallsräknaren måste återställas. För att återställa tryckknapp avfallsräknaren 12 på service knappsats, två hörbara pip bekräftar att räknaren har återställts till noll.

3.5 Byte av CO2 Bottle - om den är monterad

För maskiner utrustade med en kolsyraenhet, kommer det att bli nödvändigt för operatören att regelbundet kontrollera och vid behov byta ut CO2 gasflaskan. Detta kommer att säkerställa att kolsyrade vends levereras alltid med optimal kvalitet.



Säkerheten först! CO2 flaskan är fylld med gas vid ett tryck på 800 psi och måste förvaras stående och bort från värmekällor. I händelse av en läcka, ventiler området i närheten av flaskan för att avlägsna alla spår av gas och kontakta din leverantör.

1. Öppna skåpdörren och un-hook säkerhetskedjan från gasflaskan. Stäng av gastillförseln från flaskan.
2. Följande vägledning för säkra lyft, lyfta den tomma cylindern c / w regulator ur maskinen. Försiktigt ångra låsmuttern med hjälp av nyckel medföljer. Ta regulatorn från den tomma flaskan.
3. Säkerställa att tätningen (1) sitter korrekt såsom visas. Om tätningen har skadats på något sätt, montera en ny tätning.
4. Montera regulatorn till den nya gasflaskan och dra åt låsmuttern. Lyft försiktigt cylindern i maskinen säkerställer att gastillförselröret inte kläms eller blockeras på något sätt.
5. Fäst gasflaskan med hjälp av säkerhetskedjan. Slå på gastillförseln från flaskan och se till att regulatorn indikerar ett gastryck av 35 psi. Stäng dörren och prov vend de kolsyrade drycker för att säkerställa att kolsyraenheten fungerar korrekt.

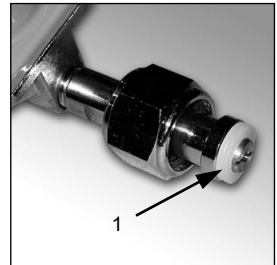

Avsnitt 4 - Tjänste knappsatsen Funktioner

Voce maskiner är utrustade med en service knappsats monterad på baksidan av dörren som gör det möjligt för operatören att utföra specifika funktioner under rutinmässig rengöring och underhåll.

NB Under vissa operationer t.ex. View Diskar det är nödvändigt för operatören att utnyttja valet knappsatsen och monterade LCD på dörren för att komma åt data.

Se Avsnitt Läge 6 Programmering För mer information om val knappsats layouter och funktioner.

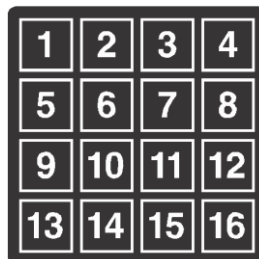

4,1 knapp **1** - program Entry

Aktiverar åtkomst till Operators programmet.

4,2 knapp **2** - Brewer Open (Oltre Brewer)

Körs bryggaren (er). Brewers kommer att flytta och stanna vid det öppna läget.

4,3 knapp **3** - Skölj / Flush

Sköljningar var och en av blandnings skålar. När slutföra maskinen återgår till viloläge.



Warning: Säkerställa att en lämplig behållare placeras under utportioneringsläget. Håll händerna borta från dispenseringsområdet medan spolningscykel är i drift.

4,4 knapp **4** - Brewer Clean (endast Oltre Brewers)

Sköljer Oltre bryggeriet / s.

Sorry Out Of Service
Rinsing

4,5 knapp **5** - Se Räknare

Gör det möjligt för operatören att se vendläsa.

4,6 knapp **6** - Test Vend

Möjliggör för operatören att vendläsa en drink från maskinen.

1. Tryck på en drink valknapp följt av START /? knapp för att starta vendläsa.
2. tryck på **X (Exit)** knappen på dryck val knappsats för att återgå till standby-läge.

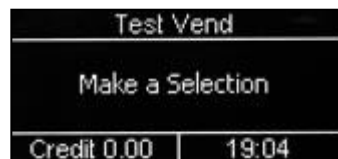

4,7 knapp **7** - kopp-test

Möjliggör för operatören att testa funktionen av koppen drop enheten.

4,8 knapp **8** - Park Head

Den dispense flyttas till dess helt utdragna position och stannar. Tryck på knappen igen för att återgå dispenseringshuvudet till ursprungsläget.

4,9 knapp **9** - Panna Fill (B2C Machines)

Pumpar en uppmätt mängd vatten genom systemet. Denna funktion bör användas för att rensa något vatten kvar i systemet efter det att maskinen har flyttats eller stänga under en längre tid.

4,10 knapp **10** - Maskinen svalna (B2C Machines)

Möjliggör en ingenjör att arbeta säkert på B2C vattensystemet och bör inte användas av operatören.

4,11 knapp **11** - CoEx® Tablett Clean (B2C Machines)

Initierar CoEx® bryggaren tablett rengöring rutin. CMS rekommenderar att detta bryggeri rengöring rutin bör utföras en gång i veckan.

4,12 knapp **12** - Återställ Avfall Counter (F / Brew & B2C Machines)

Detta är bara relevant om funktionen är aktiverad under installationen

Varje gång som avfallsbehållaren töms avfallsräknaren måste återställas. Två hörbara pip bekräftar att räknaren har återställts till noll.

4,13 knapp **13** - Syrup Prime (Still / Kolsyrade Machines)

Möjliggör för operatören att prime sirapen val efter byte en sirap container.

4,14 knapp **14** - Clear SureVend™ Error

Möjliggör för operatören att snabbt och enkelt klara SureVend™ fel orsakade av koppen drop misslyckanden.

4,15 knapp **15** - Start

Denna knapp har samma funktioner som startknappen på dryck val knappsets.

Avsnitt 5 - Programmeringsläge

5,1 Drink Selection Knappsats

Programmeringsläge utnyttjar drink val knappsats och ger operatören möjlighet att se och ändra lagrade data i maskinen.

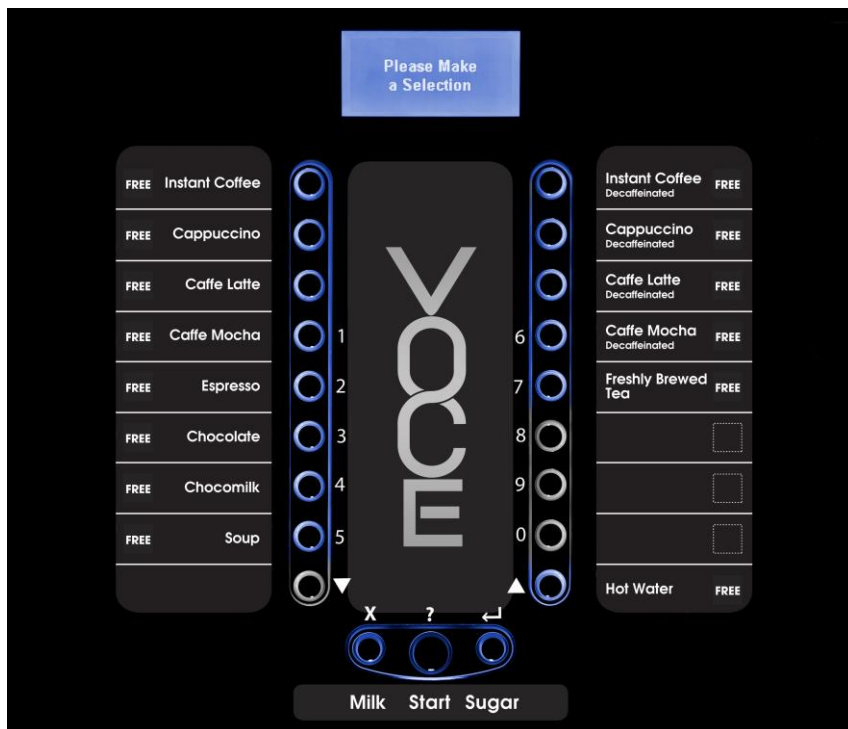

Under programmering av nycklar används på följande sätt:

Keys 0-9 används för att ange text och numerisk information

- ▲ För indexering upp i ett program.
- ▼ För indexering i ett program.
- ↵ Redigeringsknappen. Används för att välja och ange den markerade menyen och för att spara data till maskiner minne

X Exit. Tryck för att återgå till föregående menyskärm

START/? Tryck på "ställa in alla" eller "clear all" data eller börja en testsekvens.

5,2 Meny Display

Den VOCE har CMS interaktiv meny. Den används för att visa programmeringsinformation och kommer att ändras beroende på vilken typ av data uppdateras.

1. Den översta raden på skärmen är menytiteln.
2. **Valda poster är markerade i vitt. tryck på ▲ (upp) eller ▼ (ner) tangenterna** på dryck val knappsatsen för att markera ett objekt.
3. **tryck på ↵ (Edit) för att välja objektet.**
4. Den nedre raden på skärmen visar ofta viktig information. I vissa konfigurationsmenyer kommer den att visa det aktuella värdet för den valda posten. Detta är ett bra sätt att snabbt kontrollera lagrade inställningar och även bekräfta att ett värde har ändrats korrekt.
5. **För att återgå till huvudmenyn från vilken skärm som helst, tryck på X (Exit) knappen tills du når huvudmenyn.**



5,3 Åtkomst till programmeringsläget

1. **tryck på program Entry nyckel (1) på service knappsats, som ligger innanför dörren. Ange den 4-siffriga operatörs inträde pinkod.**
2. **tryck på ↵ (Redigera) nyckel. tryck på ↵ (Edit) för att få tillgång till operatörer program eller X (Exit) för att återgå maskinen till standby-läge.**
3. LCD på framsidan av maskinen kommer att visa den översta nivån programmeringsmenyn - huvudmenyn. Det första tillgängliga meny Data Recall är markerad indikerar att det kan väljas. För att flytta till en annan meny genom att trycka på ▲ (upp) eller ▼ (ner) tangenterna på dryck val knappsats tills önskad meny markeras.



NB Mynt i / Out visas bara på maskiner utrustade med en MDB mynt mech.

4. När önskad meny markeras genom att trycka på ↵ (Edit) för att välja den. Använda Pris menyn som ett exempel, kommer LCD visa undermenyer som visas bredvid.

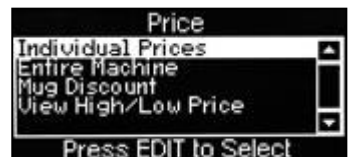

5. Använda **▲** (upp) eller **▼** (ner) tangenterna, den **↵** (Edit) tangenten och **X** (EXIT) är det möjligt att enkelt navigera genom alla menyer som ingår i Operators programmet.
6. För att uppdatera parametrar nyckeln i själva siffrorna i det antal som krävs med hjälp av väljarknapparna 0-9 och **tryck på ↵** (Edit) **för att spara det nya värdet. Genom att trycka på X** (Exit) tangenten kommer att flytta tillbaka till föregående skärm.

Vissa programmeringsfunktioner kräver att operatören väljer en eller flera parametrar i ett underprogram. Dessa kan vara i form av antingen kryssrutor eller radioknappar.

7. **Kryssrutor:** Exemplet visar mittemot dagar i veckan skärm som gör det möjligt för operatören att välja flera dagar i veckan, på vilken en specifik funktion kommer att äga rum.



8. Använda **▲** (upp) eller **▼** (ner) nycklar, bläddra igenom tills önskad dag markeras som visas.

Genom att trycka på **↵** (Edit) tangenten väljer dagen, vilket indikeras av ett X visas i sin fältet bredvid.

Fortsätt tills alla nödvändiga dagar har valts ut. Genom att trycka på **X** (Exit) för kommer att flytta tillbaka till föregående skärm och spara de nya inställningarna.

NB Genom att trycka på **START/?** tangent på dryck val knappsats den kommer att kontrollera alla rutor om de är tomma eller rensa alla rutor om markerad.

9. **Radioknappar:** Exemplet motsatta visar

State skärm som kräver att operatören att välja ett av **alternativen som visas. Använd ▲** (upp) eller **▼** (ner) **för att ställa in önskat alternativ följt av ↵** (Edit) **för att lagra / spara det** (indikeras med knappen fylld radio).



Alla operatörsprogrammerings för VOCE intervallet följer de förfaranden som beskrivits ovan. Särskilda program åtgärder beskrivs utförligt i följande avsnitt.

Avsnitt 6 - Operatörer Program

För att komma åt Operators programmet anger programmeringsläget som beskrivs i **Avsnitt 5**. Väl inne i **Operators Programmera LCD** kommer att visa huvudmenyn.

NB Mynt i / Out visas bara på maskiner utrustade med en MDB mynt mech.

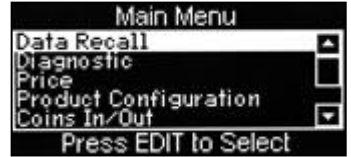

Använda **▲** (upp) eller **▼** (ner) nycklar, **↵** (Edit) nyckel och **X** (Exit) knappen på drycken val knappseten operatören kan navigera snabbt och enkelt genom menyerna operatörer program.

6,1 Data Recall Meny

Denna meny gör det möjligt för föraren att se Icke Återställ och Återställförsäljningsdata, se uppgifter om händelser och identifikationsnummer för installerade komponenter och visa SureVend™ information. De åter inställbar Försäljningsdata och SureVend™ -data menyer innehåller en extra undermeny som gör det möjligt för operatören att ta bort de aktuella uppgifterna.



6.1.1 Icke Återställförsäljningsdata

Denna meny gör det möjligt för operatören att se och spela in penning- och försäljningsvärdet. Dessa data kan inte återställas och kommer att förbli intakt för livslängd styrkortet (om back-up batteriet tas bort).

1. Från Data Recall skärmen höjdpunkt Non Återställförsäljningsdata och tryck **↵** (Redigera) nyckel. LCD-skärmen visar skärmen som visas mittemot. Från denna meny kan operatören visa data för hela Totals (markerade), produkt, tillsammans med uppgifter om Cash, kontantlösa och Token Vends.

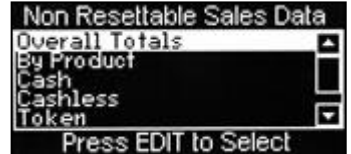

2. För att visa Total Totals skärmen genom att trycka på **↵** (Edit) knappen på val av dryck knappsets. Denna meny visar följande data:

All Data- £	Visar den totala maskinförsäljning i £
Alla Data- #	Visar det totala antalet maskin vends.
försäljnings- £	Visar den totala maskinförsäljning i £ utom gratis och test vends
försäljnings- #	Visar det totala antalet maskin vends. Inklusive normal, rabatt och avgift vend summor men inte gratis och test vends.
rabatt- £	Visar det totala monetära värdet av alla rabatter i £
Rabatt-#	Visar det totala antalet rabatterade vends
Testet Vend- £	Visar det totala monetära värdet av alla test vends i £
Test Vend- #	Visar det totala antalet test vends
Surcharge- £	Visar det totala monetära värdet av alla avgifter i £
Tilläggsavgift-#	Visar det totala antalet tilläggskostnad vends

- Gratis Vend- £ Visar det totala monetära värdet av alla fria vends i £
 Gratis Vend- # Visar det totala antalet fria vends

3. Bläddra igenom listan visas med hjälp av ▲ (Upp) eller ▼ (ner) för att visa data.

När det är färdigt, tryck på X (Exit) nyckel.

Overall Totals	
All Data-£	0.00 ▲
All Data-#	1 ▼
Sales-£	0.00
Sales-#	0
Discounts-£	0.00
Discounts-#	0 ▼

4. Operatören kan också visa data genom enskild produkt. tryck på ▼ (ner) tangenten på dryck val knappsats för att markera Produkt om icke Återställförsäljningsdata menyskärmen.

Overall Totals	
Test Vend-£	0.00 ▲
Test Vend-#	0
Surcharge-£	0.00
Surcharge-#	0
Free Vend-£	0.00
Free Vend-#	1 ▼

5. tryck på ↵ (Edit) på knappsatsen för att öppna efter produkt menyskärmen. Denna meny innehåller alla dryck val tillgängliga från maskinen. Använd ▲ (upp) eller ▼ (Ner) knapparna på dryck val knappsats för att bläddra genom menyen.

6. tryck på ↵ (Edit) på knappsatsen för att ange det markerade alternativet t.ex. snabbkaffe. Såsom visas motsatta.

Instant Coffee	
Price-£	0.00 ▲
Sales-£	0.00
Sales-#	0
Discounts-£	0.00
Discounts-#	0
Surcharge-£	0.00 ▼

Operatören kan sedan bläddra i listan som visas med hjälp av ▲ (upp) eller ▼ (ner) tangenterna på dryck val knappsats och visa data revision.

NB Individ genom produkt skärmar visas också priset fastställts för urvalet som visas

7. När du är klar trycker du på X (Exit) knappen på dryck val knappsats för att återlämna maskinen till den föregående skärmen.
8. För att återställa maskinen till standbyläge genom att trycka på X (Exit) upprepade gånger tills LCD-skärmen visar standbyskärmen.

6.1.2 Återställbar Försäljningsdata

Denna meny innehåller liknande data till det tillgängliga från Non Återställförsäljningsdata menyen. När visade den erforderliga informationen från dessa undermenyer kan raderas vi athe Clear Data undermenyen.

1. Från Återställförsäljningsdata skärmen markerar Clear Data undermenyn med hjälp av ▼ (Ner) tangenten och tryck på ↵ (Redigera) nyckel.

LCD på framsidan av maskinen kommer att visa bilden enligt motsatta, varnar föraren om att alla data raderas.

Clear Data	
Are you sure you want to set all resettable data to zero?	
CANCEL-EXIT OK-EDIT	

Antingen tryck på **↵** (Edit) för att rensa data eller tryck på **X** (Exit) för att gå ur menyn utan att radera data.

6.1.3 SureVend™

Den här menyn är bara tillgänglig när SureVend aktiveras via produktkonfigurationsmenyn.

1. Denna meny visar antalet cup droppe misslyckanden som SureVend™ har loggas och även antalet SureVend™ assisterade vends.
2. Data kan raderas såsom beskrivits tidigare.

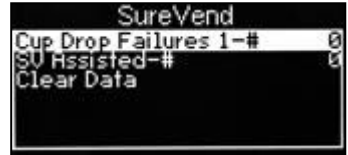

6.1.4 Mugg Vends

Denna meny visar antalet vends att maskinen har gjort utan att tappa en kopp. Data kan raderas via Rensa data menyn såsom beskrivits tidigare.

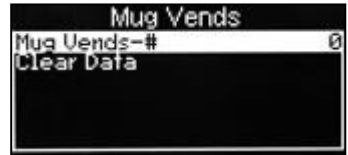

6.1.5 Cup Vends

Denna meny visar antalet koppen drop vends att maskinen har gjort. Data kan raderas via Rensa data menyn såsom beskrivits tidigare.



6.1.6 utskriftsdata

Val av lämpligt antal kommer att skicka dessa data till en ansluten skrivare.



6,2 Diagnostikmeny

Denna meny visar eventuella fel på maskinen; Detta gör det möjligt för lämpliga åtgärder som ska utföras.

6.3 Pris Menu

Inträde i denna meny låter operatören ange enskilda priser för varje val av dryck som finns, till ett pris för alla drycker val och ange en rabatt tillämpas för kunder som använder sin egen cup / mugg. Det gör det också möjligt för operatören att se de högsta och lägsta priser som har fastställts.

6.3.1 Individuella priser

Denna undermeny tillåter operatören att ställa in en individuell pris för varje val av dryck.

1. Med Enskilda priser markeras såsom visas motsatta, tryck på **↵ (Edit)** för att öppna menyn.



2. Alla dryck val tillgängliga från maskinen listas tillsammans med den aktuella drycken priset för det markerade alternativet.



3. Att ändra priset för det markerade alternativet genom att trycka på **↵ (Redigera)** nyckel.



4. För att uppdatera priset, till exempel öka till 45p, tryck sekvensen **0-0-0-4-5** med sifvertangenterna på val knappsatsen.

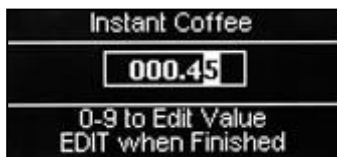

5. tryck på **↵ (Edit)** för att återgå till den individuella priser skärmen och kontrollera att de nya pris visas i statusraden längst ned på skärmen. Använd **▲ (upp)** eller **▼ (Ner)** för att markera ytterligare val.

6.3.2 hela maskinen

Denna undermeny tillåter operatören att ställa in ett enda pris för alla val.

1. När markerade inifrån Pris menyn

LCD kommer att visa det aktuella värdet (t.ex. 40p), såsom visas.

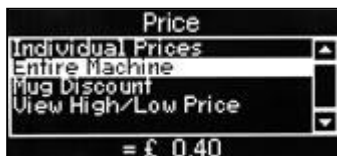

2. tryck på **↵ (Edit)** för att få tillgång till hela maskinen undermenyn. Att uppdatera värdet, t ex ställa in ett pris av 50 p, tryck sekvensen **0-0-0-5-0** med sifvertangenterna på val knappsatsen.



- tryck på ↵ (Edit) för att återgå till Pris menyn och kontrollera att de nya pris visas i statusraden längst ned på skärmen.

6.3.3 Råna rabatt

Denna undermeny tillåter operatören att programmera en rabatt för kunder som använder sin egen cup / mugg.

När en kund lägger sin egen cup i dispenseringsområdet kommer SureVend™ sensorer upptäcka det och inaktivera koppen drop mekanismen. Priset inställd för mugg rabatt subtraheras sedan från priset på drycken väljs.

NB Det är viktigt att se till att något värde anges för en mugg rabatt stöds av myntmekanismen, t ex om en mugg rabatt är satt till 2p men den lägsta mynt tillgängliga från myntmekanismen är 5p kommer maskinen inte tillbaka rabatten till kund.

- Markera mugg rabatt menyn. LCD-skärmen visar ett strömvärde i statusraden (t.ex. 5p), såsom visas. tryck på ↵ (Edit) för att komma åt mugg rabatt undermeny.



- Om du vill ange en rabatt värde, t.ex. 6p, trycker **0-0-0-0-6** med hjälp av knapparna på val knappsetsen.



- tryck på ↵ (Edit) för att återgå till Pris menyn och kontrollera att de nya pris visas i statusraden längst ned på skärmen.

6.3.4 Se högsta / låga priser

Denna undermeny tillåter operatören att se det högsta och lägsta pris som används i maskinen.

NB Om ett enda pris för närvarande används det kommer att visas i båda fälten.

6.4 Mynt, in / ut Meny

Denna meny visas bara på maskiner utrustade med en MDB mynt mech.

- Från huvudmenyn använder ▼ (ner) för att bläddra igenom menyn tills mynt / Ut markeras. tryck på ↵ (Edit) för att få tillgång till menyskärmen.

Coins In/Out			
Press	Coin	Count	Value
1	0.05	0	0.00
2	0.10	0	0.00
3	0.20	0	0.00
4	0.50	0	0.00

- Härifrån kan operatören se mynten i myntmekanismen, antalet varje mynt och de totala värdena. För att mata ut mynt från mekanismen tryck relevant knapp på knappsetsen t.ex. i detta exempel att trycka på knapp 4 kommer mata ut en 50 p mynt.

Avsnitt 7 - Fördela rörlängder

Det finns två storlekar av rör som används på en Voce maskin (er) som kan ersättas av Operatören,

- Coex Och Oltre Brewer butiker - 8mm x 13mm
- Alla andra 6mm x 10mm

För att byta rören.

1. Öppna skåpdörren och förlänga leverans huvudet genom att trycka 8 på service knappsetsen.
2. Användning av ovanstående information om rörstorlek ansluta rören till dispenseringshuvudet; siffrorna på diagrammet nedan indikerar vilken blandningsskål / bryggeri ska anslutas till vilket munstycke.
3. Rören ska kapas till sådana längder att när huvudet är i detta utökade position de inte är alltför spänd och inte heller röret sag under leverans huvudet.

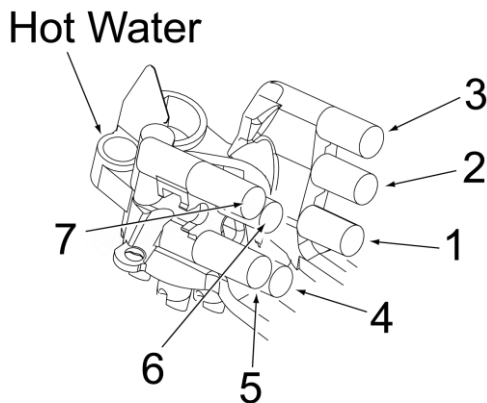

Avsnitt 8 - Rekommenderade reservdelar

8.1 Hygiensatser

Följande hygienpaket finns:

Kit artikelnummer	För Typ:
VCH HYG B2C	Böna till kopp
VCH HYG DFB	Double Färsbrygg
VCH HYG INSTANT	Omedelbar
VCH HYG R & G	Roast & Ground
VCH HYG SFBC	Single Färsbrygg Coffee
VCH HYG SFBT	Single Färsbrygg Tea
VCH HYG TFB	Triple Färsbrygg

En fullständig lista över rekommenderade reservdelar finns på vår hemsida:

<http://www.cranems.co.uk/technical/documents/>

8,2 Dispense Area Komponenter

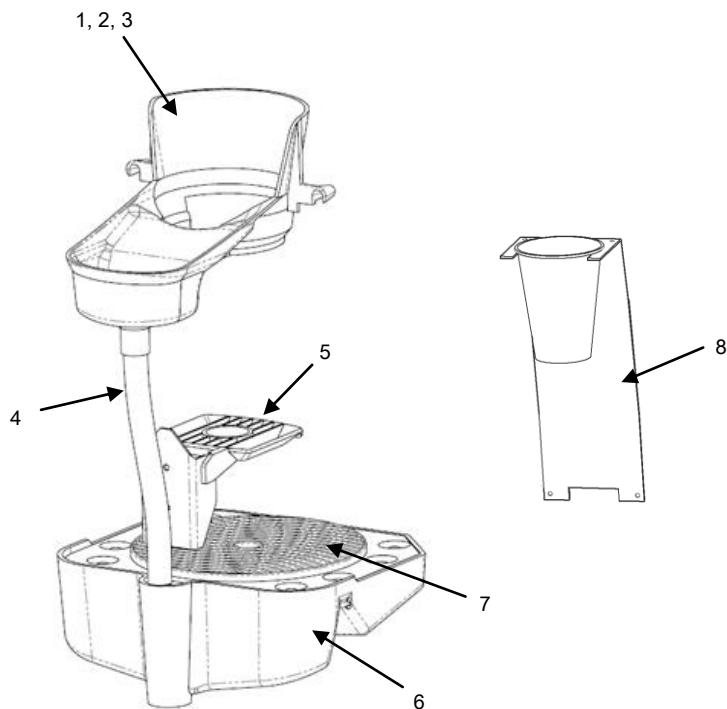

Ref nr	Del nr	Föremålsbeskrivning
1	PL13126000	Cup Catcher Molding - Squat Cup
2	PL13125000	Cup Catcher Molding - Tall Cup
3	PL13128000	Cup Catcher Molding - 12oz Cup
4	S101142960	Silicon pipe - 16mm OD
5	PL04589000	Cup stand
6	PL13802000	droppskål
7	PL10274000	Grille - droppskål
8	MT11611000	Droppfångare Bracket

9 § - Felmeddelanden och enkel problemlösning

9.1 Felmeddelanden

I tabellen nedan visas de felmeddelanden som kan uppstå och, i förekommande fall, erbjuder operatörlösningar för att bota dem.



Säkerheten först! Om lösningen ges inte bota problemet eller felet kräver hjälp av en utbildad servicetekniker INTE FÖRSÖK att bota felet själv. Kontakta din maskinleverantör för att få hjälp.

Felmeddelande	Orsak	Lösning	
Co-Ex® Clean Rekommenderat	Co-Ex® bryggeri har inte rutinmässigt rengöras	Utför en tablett ren (button11) använda tjänsten knappsatsen på så snart som möjligt	
Co-Ex® rengöra	Rengörings rutin har inte följts & Co-Ex® bryggeri inaktiverad	Utför en tablett ren (button11) använda tjänsten knappsatsen omedelbart	
Co-Ex® Setup Krävs	Co-Ex® bryggeri har inte varit installation	Kalla en ingenjör kan Färskbrygg och B2C drycker inte undvaras	
Out Of Cups För in mugg	Kopp stackar tom SureVend™ har detekterat ett fel med koppen drop enheten	Fyll kopp högar med rätt storlek och typ av kopp Kontrollera CDU, om felet kvarstår samtals ingenjör	
Ta bort Cup	En kopp eller mugg har kvar i vend området	Ta koppen eller råna att avbryta felet	
Twairr Out of Service	Råna Sensor Error	Fel med mug sensor	Slå av strömmen och ringa en ingenjör
	Ingen IO Comm	kommunikations~~POS=TRUNC fel	
	Brewer inte utplaceras	Brewer har inte återvänt till sitt utgångsläge	
	Brewer Jam	Bryggmekanismen defekt	
	Huvudet inte utplaceras	Fördela huvud har inte återvänt till sitt utgångsläge	
	Huvudet inte Extended	Fördela huvud har inte flyttat till sitt utsträckta läge	
	Ingen valuta Device	Den monetära enhet är inte ansluten eller har konfigurerats felaktigt	
	Ogiltig Temperatur	Enhetens temperatur är fränkopplad eller felaktig	
Vattentank Leak	Dispenseringsventil läcker		

Felmeddelande	Orsak	Lösning
Low Water	Maskinen är fyllning	Vänta tills maskinen att fylla med vatten
Fyll Timeout	Maskinen har misslyckats med att fylla med vatten	Kontrollera att vattentillförseln till maskinen är ansluten och påslagen
Vattentank Värme	Vattnet värms till rätt driftstemperatur	Vänta tills maskinen att värma upp och i vänteläge
Avfall Bucket Full	Avfalls hinken är full	Tom, ren och sätt tillbaka avfallshink
sköljning	Operatör / ingenjör köra sköljprogrammet	Vänta tills maskinen är klar sköljningscykel och återgår
Out of Coffee	Färska bönorna kapsel och / eller färskbryggnings kanister tomma (B2C maskiner) Bean kanister avstängnings stängd	Fyll bönbehållare med färska bönor och / eller kaffekapseln med färskbryggnings kaffe Helt öppen bönbehållare avstängnings (se underavsnitt 3.1.6 Fresh Bean Kapsel - B2C maskiner för fullständig information)

Tyvärr Out of Service

9,2 Enkel problemlösning

Detaljer ges i tabellen nedan om hur man handskas med vanliga fel som lätt kan åtgärdas av operatören.



Säkerheten först! Skulle botemedel nedan inte bota problemet eller felet inte finns, **FÖRSÖK INTE att bota felet själv.** Kontakta din maskinleverantör för att få hjälp.

Fel	Möjlig orsak	Avhjälpa
Avfalls hink fyllda	Nivågivare felaktigt placerad i hinken	Säkerställa sensorn är korrekt placerad i hinken
Felaktiga drycker ut	Ingrediensbehållare ligger felaktigt	Sätt tillbaka kanistrar i sina rätta positioner
Läcker ut från dispenseringsområdet	Blandningssystem /O' ring monterad felaktigt	Montera korrekt och se till att alla blandningsstationer är vattentäta
Blank LCD display	Elförsörjning avstängd	Se till att elförsörjningen är påslagen på elnätet
cups jamming	Felaktigt kupstorlek	Ta bort koppar från cup stack och ersätt med rätt storlek koppar
Ingen förändring ges från förändring giver (i förekommande fall)	Mynt rör störningsmyntroren tom eller under förutbestäm nivå	Tydliga mynt rör och kontroll för blockering. Kontrollera och fylla på myntroren vid behov
Låg vattennivå visas på LCD-displayen	Vattenförsörjning avstängd	Se till att vattenförsörjningen är påslagen vid hållplats kran

Fel	Möjlig orsak	Avhjälpa
Kolsyrade drycker inte "kolsyrade"	gasflaska tom CO2	Kontrollera och vid behov ersätta
'Selection inte Available' på LCD-skärmen och maskinen inte vend kaffe baserade drycker (B2C maskiner)	Avfallsräknaren har nått maximalt antal vends doseras genom CoEx® bryggeri	Tom kaffe soptunna och återställa avfall räknare (se avsnitt 4.12 Button 12 - Återställ Waste Counter (F / Brew & B2C Machines) för detaljer)

9,3 Maskin Läckande

Om maskinen utveckla en läcka, stänga av huvud vattentillförseln vid hållplatsen-tap och om det är säkert att göra så, stänga av elnätet. Kontakta din maskinleverantör för ytterligare hjälp.



Säkerheten först! Försök inte att reparera maskinen själv.

EG-försäkrän om överensstämmelse

Vi Kran Merchandising Systems (UK),
av Pipsmore Park, Stötfångare Farm Industrial Estate, Chippenham, Wiltshire, Storbritannien, SN14 6NQ

Fastställa att:

Typ av utrustning: Beverage Varuautomat
Modellnamn: VOCE

Har utformats och tillverkats för att uppfylla alla väsentliga krav i följande förordningar / direktiv:

73/23 / EEG ⇒ 93/68 / EEG ⇒ Low Voltage Directive
2006/95 / EEG och dess tilläggsdirektiv

89/336 / EEG ⇒ 91/263 / EEG ⇒ För elektromagnetisk kompatibilitet
92/31 / EEG ⇒ 93/68 / EEG ⇒ och dess tilläggsdirektiv
2004/108 / EEG

REG. (EG) 1935/2004 om material och produkter avsedda att komma i kontakt med livsmedel REG. (EG) 1895/2005 om begränsning av användningen av vissa epoxidderivat i material och produkter avsedda att komma i kontakt med livsmedel

DIR. 2002/72 EG avser plastmaterial och är avsedda att komma i kontakt med livsmedel.

Tester har utförts av ackrediterade certifieringsorgan i enlighet med följande specifikationer:

Lågspanningsdirektivet: EN 60335-1: 2002 + A1 + A11, EN 60335-2-75: 2004+ A1 EN ISO 11201
+ EN ISO 3744

EMC-direktivet: EN 55014-1: 2000 + A1 + A2, EN 55014-2: 1997 + A1, EN 61000-3-2: 2000 + A2, EN
61000-3-3: 1995 + A1 + A2, EN 61000-4-4 ,

EN 61000-4-5, EN 61000-4-6, EN 61000-4-11, EN 61000-4-2, EN 50366: 2003
+ A1

HMM: Bidrag av tungmetall migranter från olika delar av kretsarna i maskinen under i
användningsbetingelser enligt EU-direktiv och riktlinjer.

När det gäller hygien för livsmedel i läge, måste operatören uppfylla 852/2004 / EEG, som lägger ut de allmänna och särskilda hygienregler för att säkerställa en hög nivå på konsumentskyddet när det gäller livsmedelssäkerhet.

Datum: 3 januari, 2012

Juridiskt ombud Signatur:

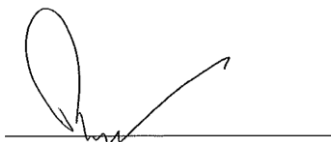



sträcker sig: www.cranems.co.uk/teknisk/

andra handböcker och teknisk information för Crane Merchandising system

www.cmsspars.eu Besök Tech Zone på vår hemsida för att hitta detta och

och teknisk information för Crane Merchandising Systems range gå till:

dokumentation för Crane sortimentet. För att hitta denna och andra manualer

Besök vår Reservdelar Online för dina Voce delar och för andra delar och

